

記 事  
DESCRIPTION

1. サーマルプロテクター

1-1. 動作温度: 120 5

1-2. 復帰温度: 80 15

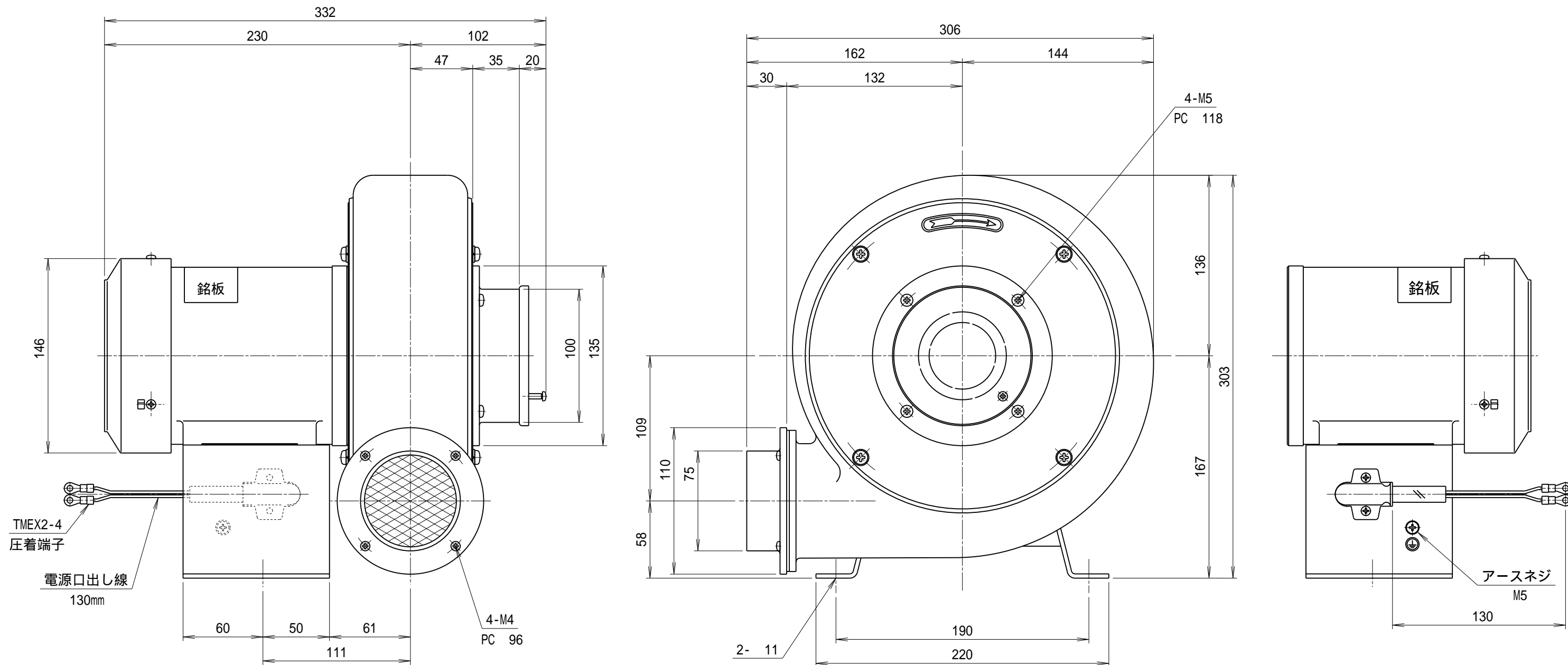

仕 様 SPECIFICATIONS		日 付 DATE	尺 度 SCALE	第3角法 3RD ANGLE PROJECTION	型 式 TYPE
電 動 機 MOTOR OUTPUT	0.2kW 2P	2024.06.24	1/3		N3L
電 源 電 圧 POWER SUPPLY	1 100V	製 図 DRAWN	検 査 CHECKED	承 認 APPROVED	名 称 NAME
定 格 RATING	S1	江 口	踞 尾	単 位 UNIT	プレート型送風機
絶 縁 等 級 INS. CLASS	E	YODOGAWA			外 形 寸 法 図
塗 装 色 COATING COLOR	N - 5	YODOGAWA ELECTRIC TOOL MFG. CO., LTD.			図 番 DWG. NO.
ベアリング BEARINGS	L.S. 6202ZZ, O.S. 6200ZZ	風 量 AIR CAPACITY (m <sup>3</sup> /min)			H14421
		周 波 数 (Hz)			
		回 転 数 (min <sup>-1</sup> )			
		電 流 (A)			
		静 圧 (kPa)			
		風 量 (m <sup>3</sup> /min)			
		質 量 (kg)			