

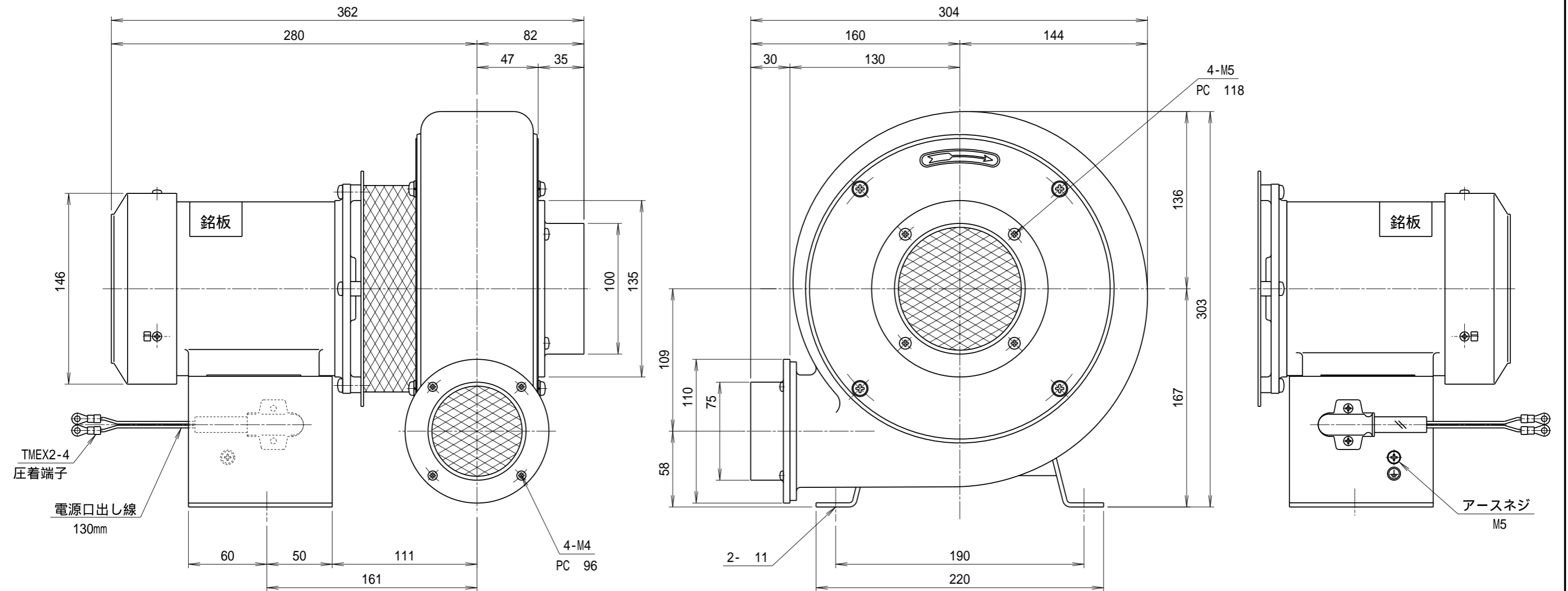

記 事
DESCRIPTION

- 1. サーマルプロテクター
- 1-1. 動作温度: 120 5
- 1-2. 復帰温度: 80 15
- 2. 最高吸気温度 250



符号 MARK		日付 DATE	改訂来歴 REVISIONS	担当 REVISED	仕 様 SPECIFICATIONS			日付 DATE	尺度 SCALE	第3角法 3RD ANGLE PROJECTION	型式 TYPE				
					電動機 MOTOR OUTPUT	0.125 kW 2P	周波数 (Hz)	50	60	2024.06.24	1/3	TEN3L			
					電源電圧 POWER SUPPLY	1 100V	回転数 (min ⁻¹)	2850	3300	製図 DRAWN 江口	検図 CHECKED 踞尾	承認 APPROVED	単位 UNIT mm	名称 NAME	耐熱プレート型送風機
					定格 RATING	S1	電流 (A)	1.8	2.0					図番 DWG. NO.	H14171
					絶縁等級 INS. CLASS	E	静圧 (kPa)	0.59	0.88	 YODOGAWA ELECTRIC TOOL MFG. CO., LTD.					
					塗装色 COATING COLOR	シルバー	風量 (m ³ /min)	6.0	7.0						
					ベアリング BEARINGS	L.S. 6202ZZ, O.S. 6200ZZ	質量 (kg)	9.5							