

記 事
DESCRIPTION

- 1. サーマルプロテクター
- 1-1. 動作温度: 120 5
- 1-2. 復帰温度: 80 15
- 2. 最高吸気温度 250

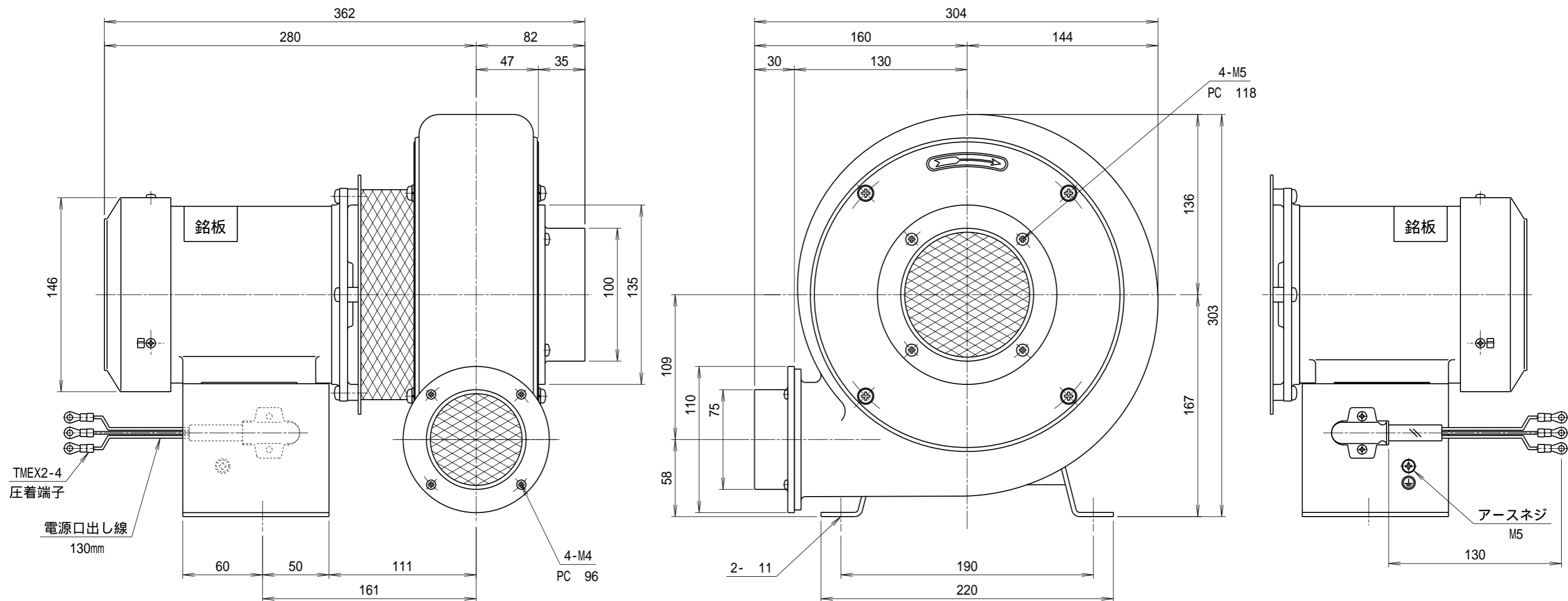

符号 MARK		日付 DATE	改訂来歴 REVISIONS	担当 REVISED	仕様 SPECIFICATIONS			日付 DATE	尺度 SCALE	第3角法 3RD ANGLE PROJECTION	型式 TYPE	
					電動機 MOTOR OUTPUT	0.2kW 2P	周波数 (Hz) FREQUENCY	50	60	2024.06.24	1/3	TN3TL
					電源電圧 POWER SUPPLY	3 200V	回転数 (min ⁻¹) REVOLUTION	2850	3300	製図 DRAWN	検図 CHECKED	名称 NAME
					定格 RATING	S1	電流 (A) CURRENT	0.85	0.90	江口	踞尾	耐熱プレート型送風機
					絶縁等級 INS. CLASS	E	静圧 (kPa) STATIC PRESS.	0.81	1.18	承認 APPROVED		単位 UNIT
					塗装色 COATING COLOR	シルバー	風量 (m ³ /min) AIR CAPACITY	6.5	8.0	mm		外形寸法図
					ベアリング BEARINGS	L.S. 6202ZZ, O.S. 6200ZZ	質量 (kg) WEIGHT	11.5		YODOGAWA		図番 DWG. NO.
										YODOGAWA ELECTRIC TOOL MFG. CO., LTD.		H14671